

## Masstabelle für Hemdmasse

Größen Masse in cm	37	38	39	40	41	42	43	44	45	46	47	48	49	50
A Kragenweite	37.5	38.5	39.5	40.5	41.5	42.5	43.5	44.5	45.5	46.5	47.5	48.5	49.5	50.5
B Oberweite	112	112	120	120	128	128	134	134	142	142	150	150	158	158
C Taillenweite	108	108	116	116	124	124	130	130	138	138	146	146	154	154
C1 Hüftweite	108	108	116	116	124	124	130	130	138	138	146	146	154	154
D Rückenbreite	46	46	48	48	50	50	52	52	54	54	56	56	59	59
E Schulterbreite	17.5	17.5	18	18	18.5	18.5	19	19	19.5	19.5	20	20	20.5	20.5
F 1/2 Armlochweite	27	27	27.5	27.5	28	28	29	29	29.5	29.5	30.5	30.5	31.5	31.5
G Rückenlänge	82	82	82	82	82	82	84	84	84	84	84	84	84	86
H Manschettenlänge	26	26	26	26	27.5	27.5	27.5	27.5	27.5	27.5	27.5	27.5	27.5	27.5
I Armlänge 1/1	65	65	65	65	65	65	65	65	65	65	65	65	65	65
K Armlänge 1/2	29	29	29	29	29	29	29	29	29	29	29	29	29	29

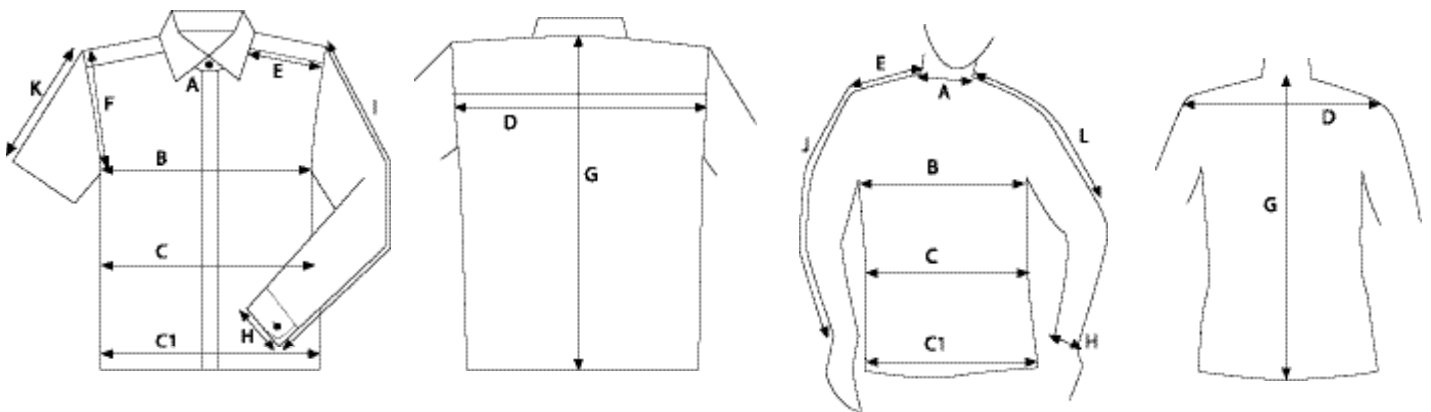

### Messen am fertigen Hemd

A Kragenweite	Messen Sie von Mitte Knopf bis 2/3 Knopfloch
B Oberweite	Von Seitennaht zu Seitennaht bei Kreuzungspunkt Armlochnaht und Seitennaht
C Taillenweite	Von Seitennaht zu Seitennaht 20-25 cm unterhalb Kreuzungspunkt Armlochnaht und Seitennaht
C1 Hüftweite	Von Seitennaht zu Seitennaht
D Rückenbreite	Von Armlochnaht zu Armlochnaht entlang Göllernaht
E Schulterbreite	Messen Sie entlang Achselnaht von Armlochnaht bis Kragensatznaht
F Armlochweite	Entlang Armlochnaht
G Rückenlänge	Von Kragensatznaht bis Saum
H Manschettenlänge	Manschettenlänge von Kante zu Kante
I Armlänge	Von Armlochnaht inkl. Manschette
J Armlänge	---
K Armlänge	Von Armlochnaht bis Saumkante
L Armlänge	---

### Messen am Körper

Legen Sie das Massband um den Halsansatz und schliessen Sie beim Messen einen Zeigefinger mit ein  
Messen Sie bei aufrechter Haltung über Schulterblätter und Brust rundum, das Massband sollte locker anliegen

Messen Sie im Stehen in Taillenhöhe rundum, Ausnahme bei Bauchansatz: Messen Sie die Taillenweite im Sitzen

Messen Sie an der stärksten Stelle rundum  
Messen Sie von Schulterknochen zu Schulterknochen

Messen Sie vom Halsansatz auf der Schulter bis Schulterknochen

---

Vom Halsansatz bis zur gewünschten Länge

Legen Sie das Massband um das Handgelenk

---

Messen Sie im Stehen bei leicht angewinkeltem Arm vom Halsansatz bis zur gewünschten Länge

---

Messen Sie vom Halsansatz bis zur gewünschten Länge